

## HP1068 - 300 LX

دستورالعمل نصب لولا پیوت آرام بند

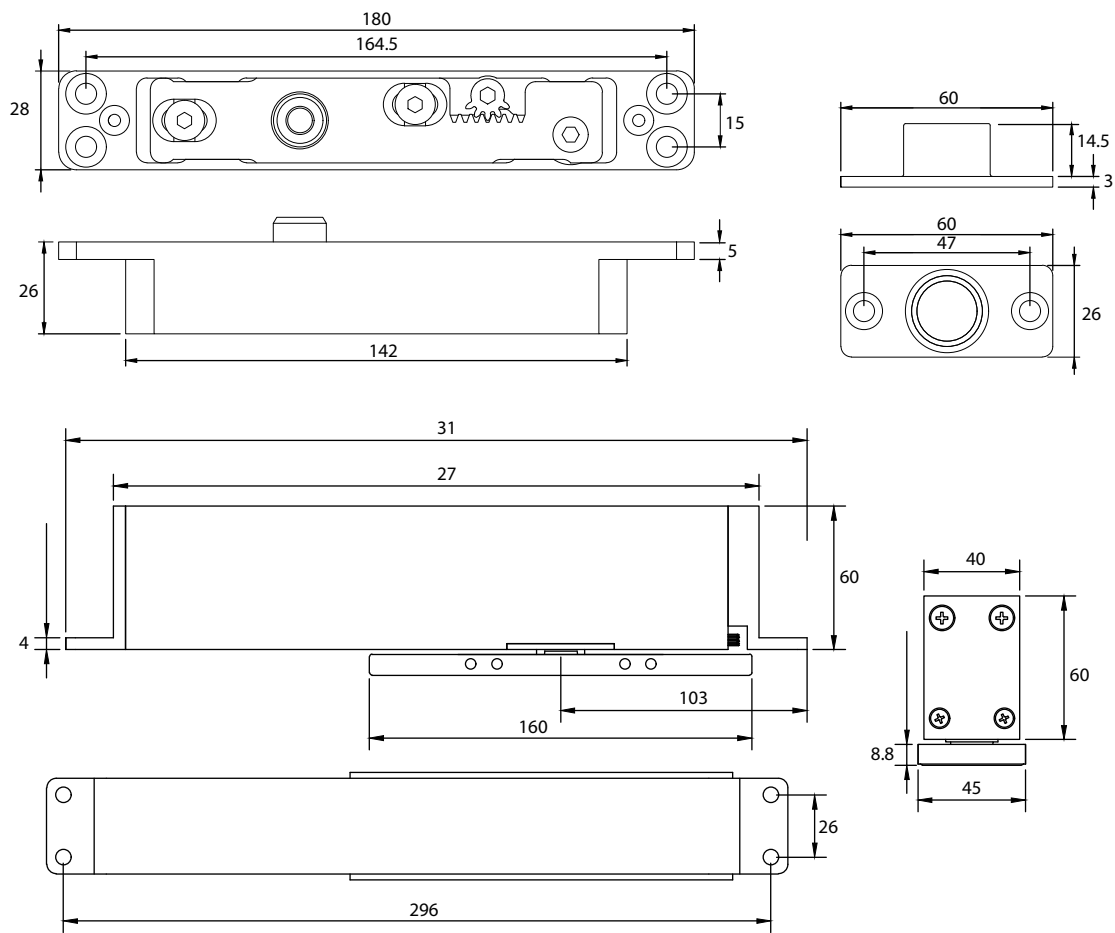



## مشخصات فنی

- |   |  |
|---|--|
| <p>حداکثر عرض درب: ۱۶۰۰ میلی‌متر</p>                | <p>ابعاد بدنه اصلی: ۳۱۰ × ۴۰ × ۶۰ میلی‌متر</p>                 |
| <p>زاویه باز شدن: ۱۲۵°</p>                          | <p>ابعاد پایه: ۲۶ × ۱۸۰ میلی‌متر</p>                           |
| <p>قابلیت باز شدن از دو طرف</p>                     | <p>جنس بدنه: استنلس استیل، آلومینیوم</p>                       |
| <p>توقف خودکار: در ۹۰°</p>                          | <p>حداکثر وزن درب: ۳۰۰ کیلوگرم</p>                             |
| <p>آرام بند با قابلیت تنظیم سرعت اولیه و ثانویه</p> | <p>حداکثر ارتفاع درب: ۵۰۰۰ میلی‌متر</p>                        |
|   | <p>گارانتی: ۳ سال<br/>یا حداکثر ۵۰۰۰۰۰ سیکل باز و بسته شدن</p> |

### نقشه محصول

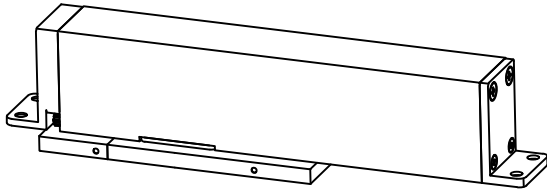

۱. زاویه بسته شدن ۲۵° تا ۰ درجه قابل رگلاژ از طریق پیچ تنظیم شماره ۲
۲. زاویه بسته شدن ۷۰° تا ۲۵ درجه قابل رگلاژ از طریق پیچ تنظیم شماره ۱
۳. زاویه بسته شدن ۸۵° تا ۷۰ درجه غیر قابل تنظیم
۴. پوزیشنینگ در زاویه ۹۰ درجه
۵. حداکثر زاویه بازشو: ۱۲۵ درجه

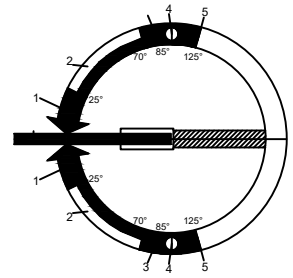

### نقشه انفجاری

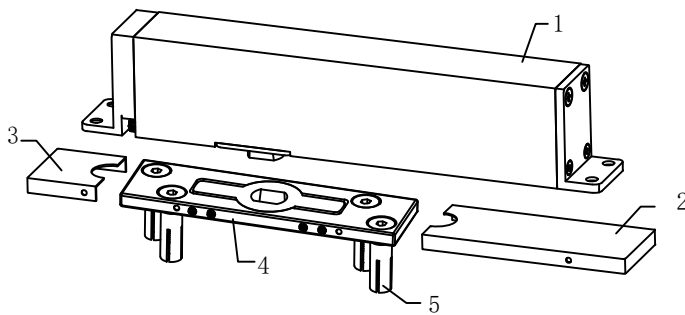

۱. بدنه اصلی
۲. کاور بلند
۳. کاور کوتاه
۴. بیس (Base)
۵. پیچ‌های انفصالات
۶. کاور جانبی

### نقشه نصب

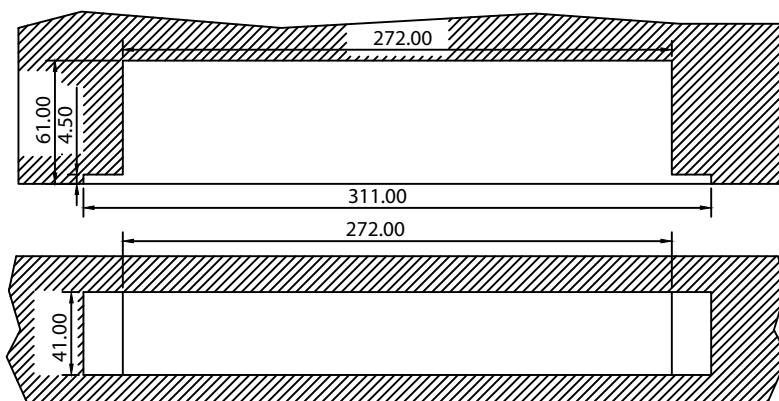

## نقشه سوراخکاری پایه

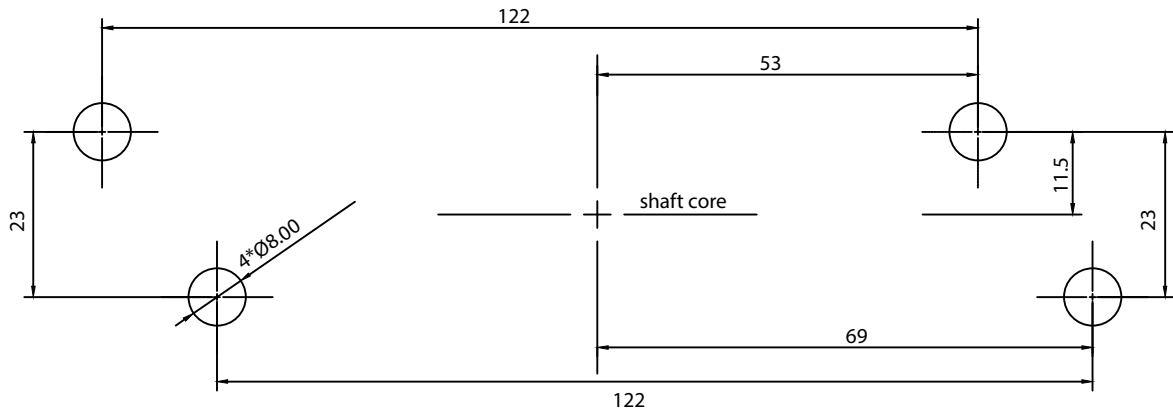

## نمودار مشخصات فاصله بین در و چهارچوب

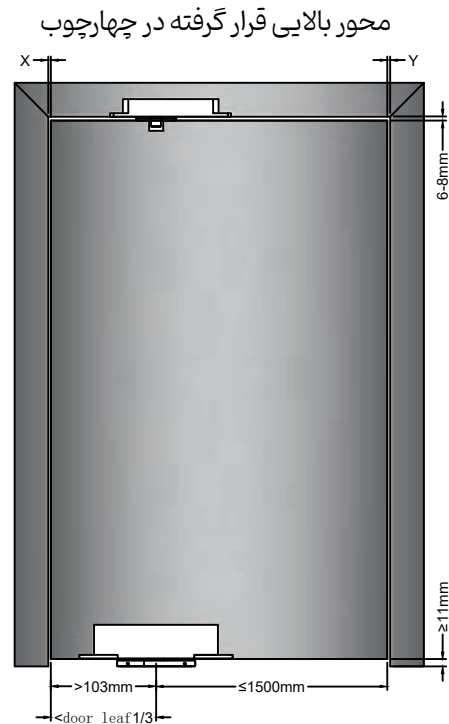
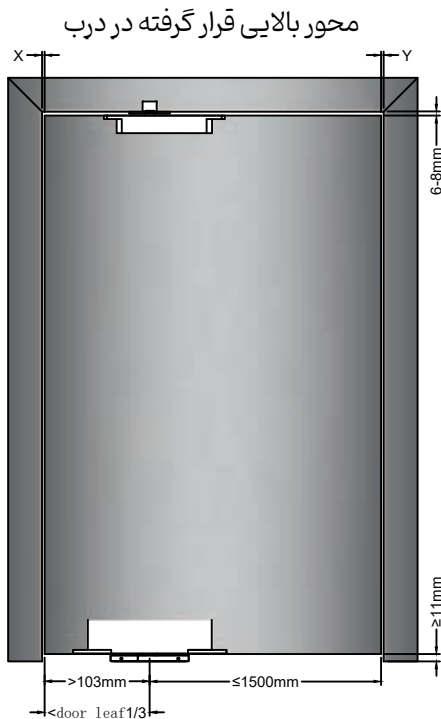

## جدول راهنمای فاصله چپ و راست لنگه در

Door Thickness	X(min)	Y
50mm	6mm	3mm
55mm	7mm	3mm
60mm	8mm	3mm
65mm	9mm	3mm
70mm	10mm	3mm
75mm	11mm	3mm
80mm	12mm	3mm
85mm	13mm	3mm
90mm	14mm	3mm

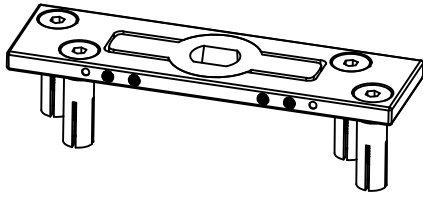

۱. محل نصب را مشخص کنید.  
با استفاده از ابزار مادون قرمز، خطوط را علامت‌گذاری کرده و سوراخ‌ها را بزنید و مطمئن شوید پیچ‌های پایه محکم بسته شده‌اند. سوراخ‌ها را در درب طبق نقشه محصول و محصول واقعی ایجاد کنید، سپس بررسی کنید که فاصله‌های چپ و راست و بالا و پایین بین چهارچوب و لنگه در برای نصب مناسب باشد.

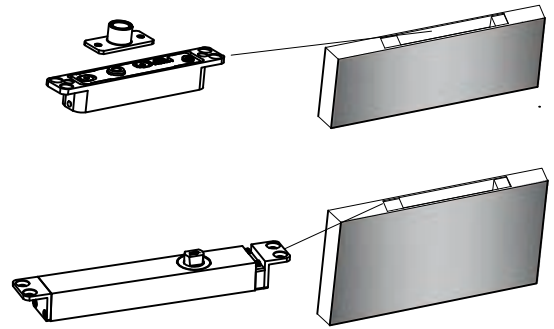

نصب بدنه  
بدنه اصلی و پایه بالایی را روی لنگه‌ی درب نصب کنید و محور بالایی را روی چهارچوب ثابت نمایید. سپس مغزی پین بالا را پایین بیاورید. با استفاده از یک آچار، شفت روی بدنه را ۹۰ درجه بچرخانید تا در به حالت باز شدن ۹۰ درجه برسد (برای نصب در حالت باز شدن).

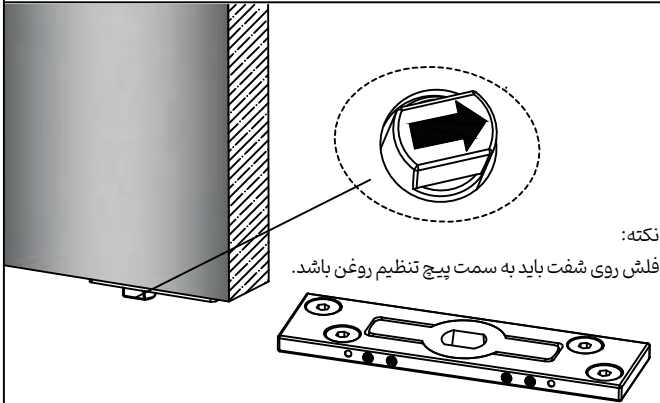

نکته:  
فلش روی شفت باید به سمت پیچ تنظیم روغن باشد.

۳. با استفاده از یک وسیله، لنگه درب را نگه دارید و آن را کمی زاویه دهید. شفت گردان را با پایه (بیس) تراز کنید و سپس آن را داخل پایه جا بزنید تا کامل در جای خود قفل شود. بعد از صاف کردن لنگه ی درب، با آچار آلن پین بالایی را در محور بالا محکم کنید. توجه داشته باشید که حداقل ۱۰ میلی‌متر از مغزی پین باید داخل بدنه قرار گرفته باشد.

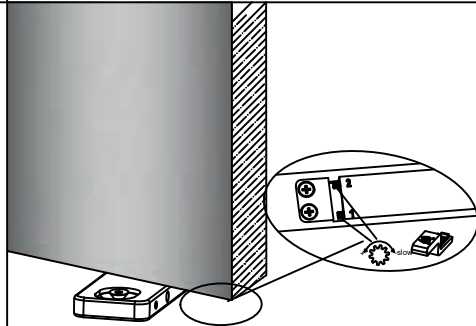

۴. در را باز و بسته کنید تا سرعت عملکرد آرام بند هنگام بسته شدن بررسی شود.  
به دستورالعمل رگلاژ سرعت مراجعه کنید و سرعت بسته شدن را متناسب با شرایط و نیاز خود تنظیم کنید.

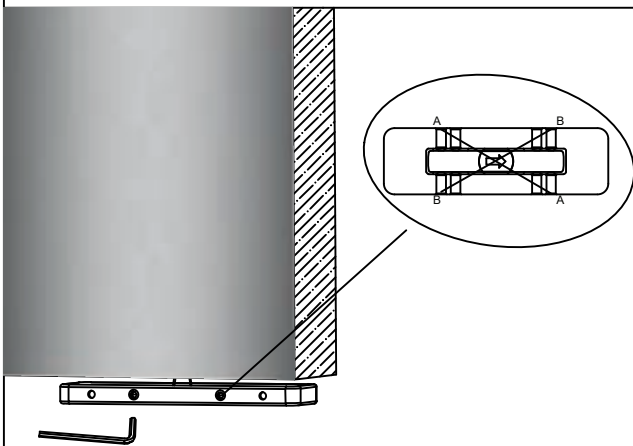

۵. زاویه برگشت در به حالت بسته را با توجه به نیاز واقعی تنظیم کنید.  
مطمئن شوید لنگه در حالت افقی یا در حالتی باشد که نصب درست و عملکرد صحیح در را تضمین کند.

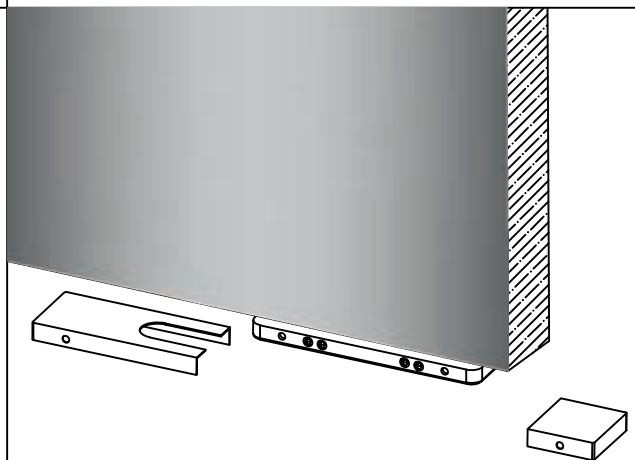

۶. در را چند بار باز و بسته کنید تا از نبود مشکل مطمئن شوید، سپس سفت بودن پیچ‌ها را مجدد بررسی کنید.  
پس از اطمینان از نصب، کاور تزئینی را نصب کنید.